

**Sincronizzatore
Futura Push**

SALICE

Sincronizzatore Futura Push

Il sistema di sincronizzazione per guide Futura con apertura Push nasce con l'obiettivo di permettere l'apertura di cassetti di qualsiasi larghezza senza compromessi.

Suo compito è, infatti, quello di collegare le due guide che diventano così un elemento unico; una pressione sul frontale, esercitata in qualunque punto (anche i più estremi), è sufficiente per ottenere lo sgancio dei dispositivi Push e la conseguente apertura del cassetto.

Il sincronizzatore si può applicare a qualsiasi larghezza di cassetto; la sua funzione è più evidente e più apprezzata tanto più il cassetto è largo. Il cliente può, quindi, scegliere la larghezza minima sulla quale inserirlo; ne consigliamo comunque l'utilizzo in cassetti con larghezza superiore agli 80 cm.

Caratteristiche del prodotto:

- scorrimento stabile e regolare
- la portata della guida rimane invariata
- utilizzabile su tutte le lunghezze della guida
- larghezza minima del vano (X) = 280 mm
- larghezza massima del vano (X) = 1300 mm
- lunghezza barra = 1150 mm (da tagliare a misura)



Informazioni tecniche - Formula per il taglio della barra

Estrazione parziale

Il montaggio del sincronizzatore richiede uno scarico posteriore del cassetto di 80 mm minimo.

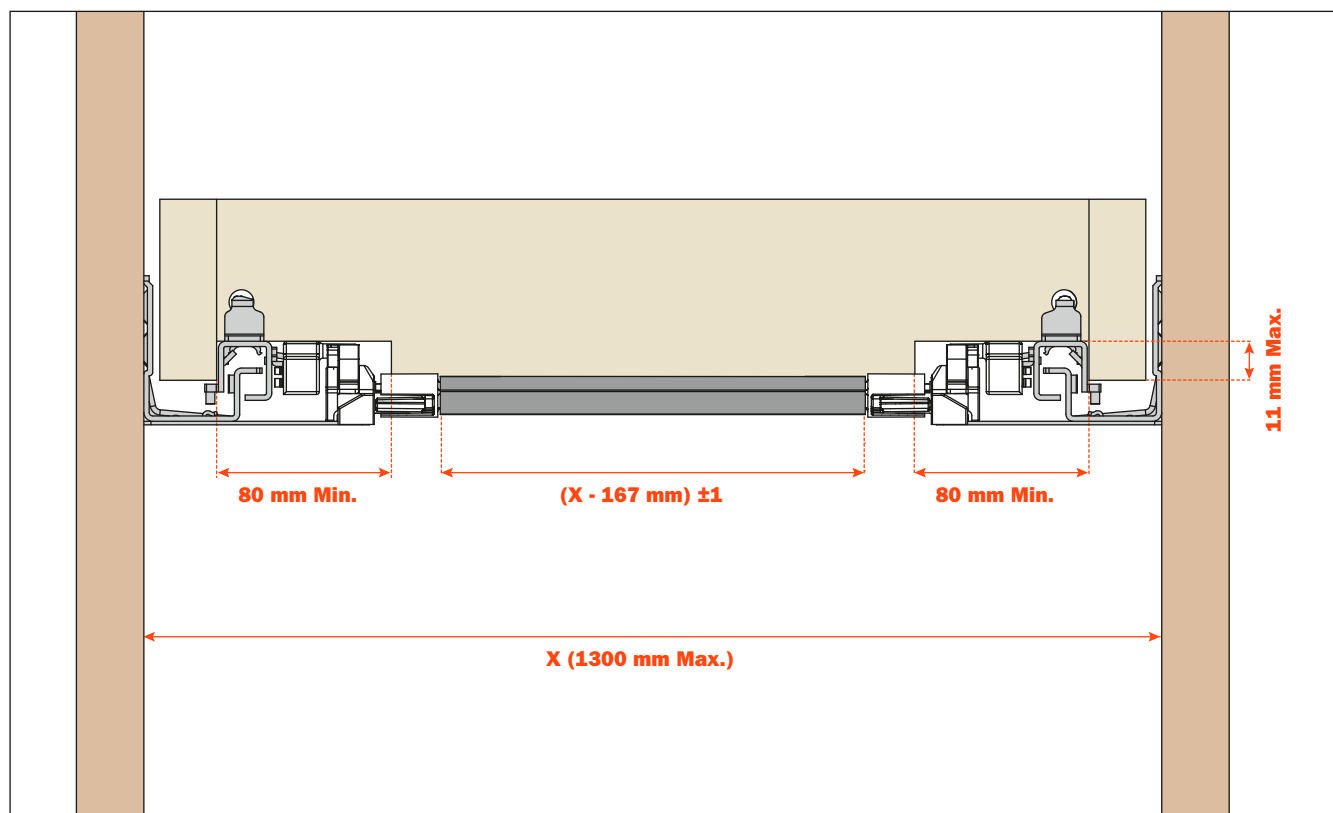

Estrazione totale

Il montaggio del sincronizzatore richiede uno scarico posteriore del cassetto di 80 mm minimo.

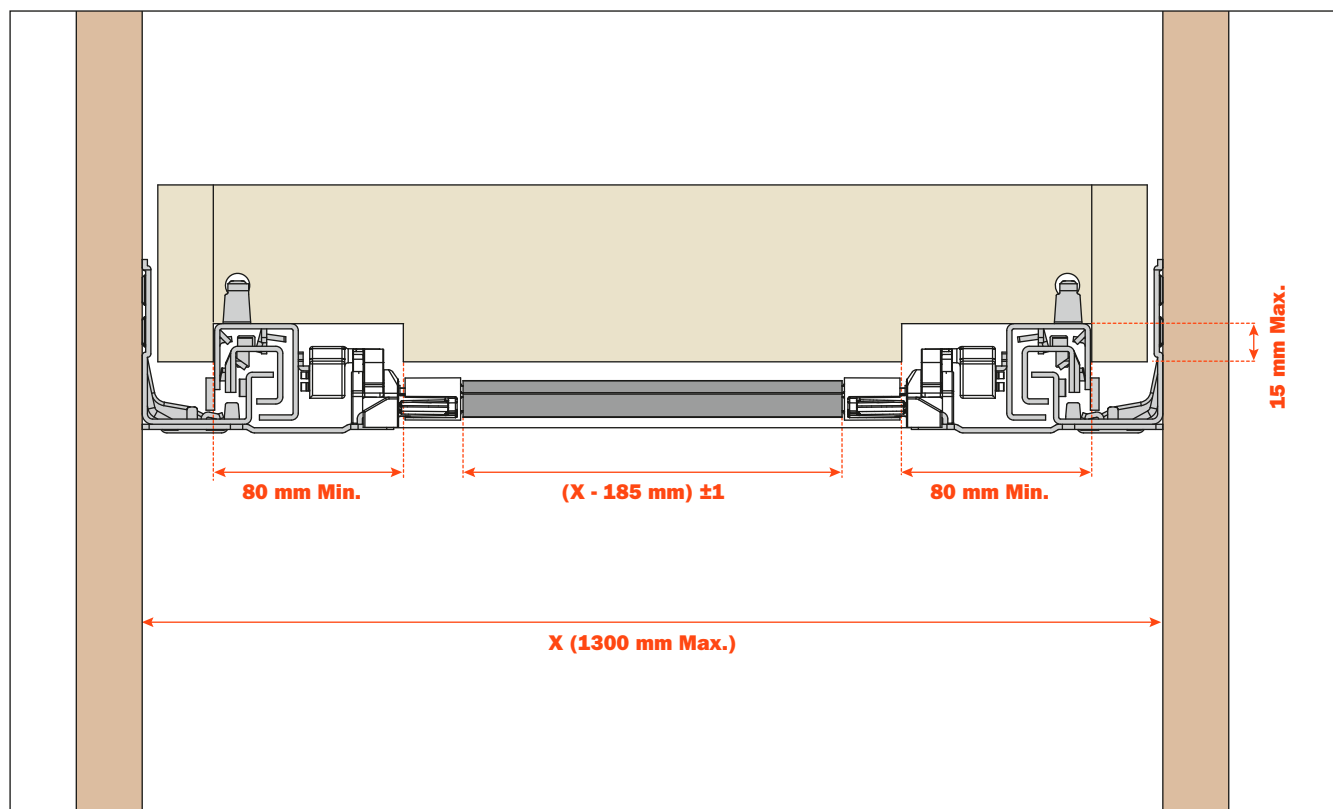

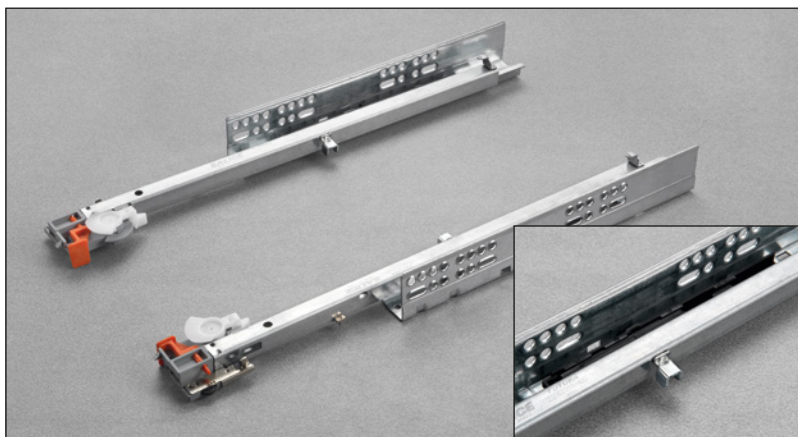
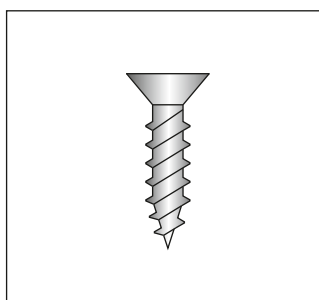
Futura Push 61277- Estrazione parziale

Codifica

Da avvitare
Vite TSP \varnothing 3.5 mm

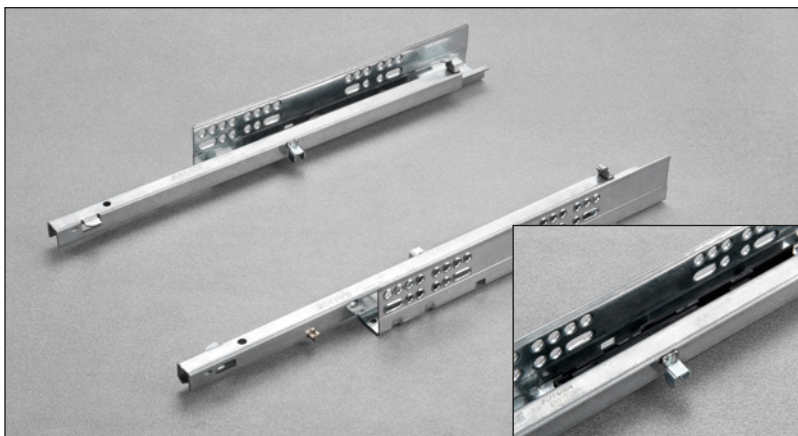
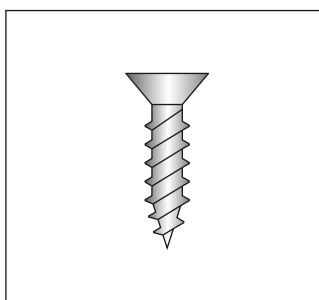
CODICE BASE	LUNGHEZZA GUIDA (LN)	= PROFONDITA' MINIMA MOBILE (PM)
1061277250200	250	250
1061277270200	270	270
1061277300200	300	300
1061277350200	350	350
1061277400200	400	400
1061277450200	450	450
1061277470200	470	470
1061277500200	500	500
1061277550200	550	550
1061277600200	600	600

Futura Push 61577- Estrazione parziale

Codifica

Da avvitare
Vite TSP \varnothing 3.5 mm

CODICE BASE	LUNGHEZZA GUIDA (LN)	= PROFONDITA' MINIMA MOBILE (PM)
1061577250200	250	250
1061577270200	270	270
1061577300200	300	300
1061577350200	350	350
1061577400200	400	400
1061577450200	450	450
1061577470200	470	470
1061577500200	500	500
1061577550200	550	550
1061577600200	600	600

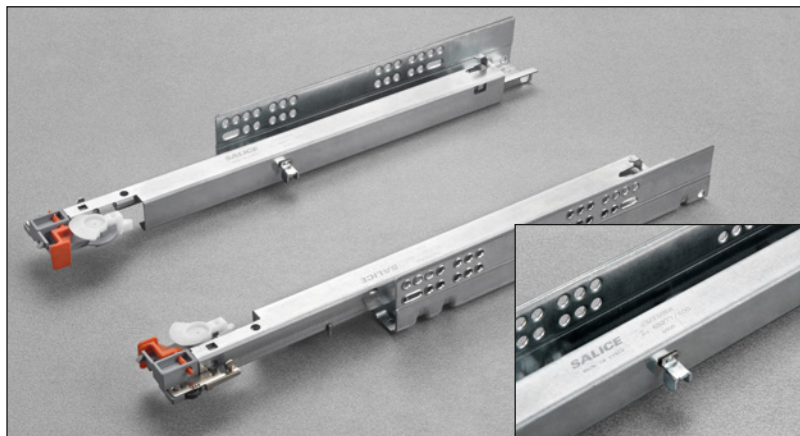
Futura Push 65277 - Estrazione totale



Codifica

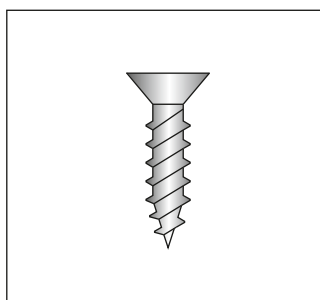

Da avvitare
Vite TSP \varnothing 3.5 mm

CODICE BASE	LUNGHEZZA GUIDA (LN)	PROFONDITA' MINIMA MOBILE (PM)
1065277250200	250	260
1065277270200	270	280
1065277300200	300	310
1065277350200	350	360
1065277400200	400	410
1065277450200	450	460
1065277470200	470	480
1065277500200	500	510
1065277550200	550	555
1065277600200	600	605

Futura Push 65577 - Estrazione totale

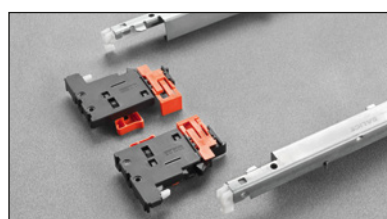
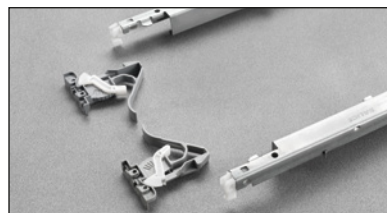
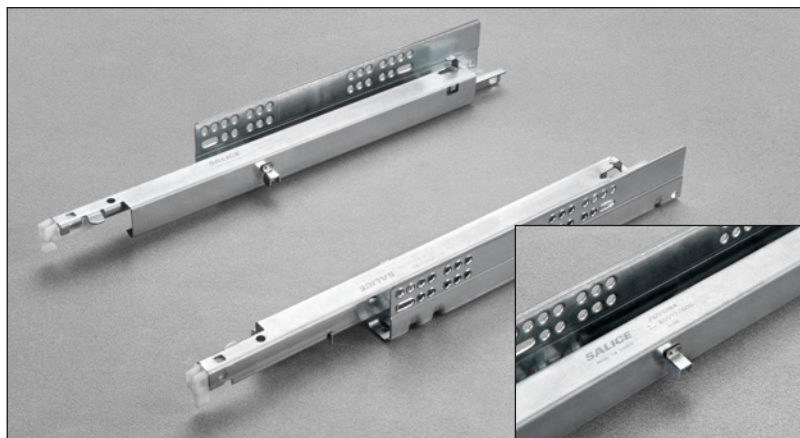

Codifica

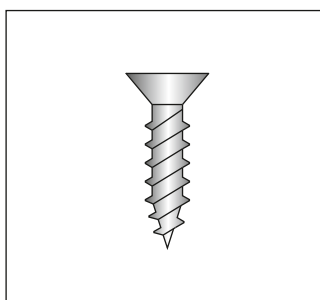

Da avvitare
Vite TSP \varnothing 3.5 mm

CODICE BASE	LUNGHEZZA GUIDA (LN)	PROFONDITA' MINIMA MOBILE (PM)
1065577250200	250	260
1065577270200	270	280
1065577300200	300	310
1065577350200	350	360
1065577400200	400	410
1065577450200	450	460
1065577470200	470	480
1065577500200	500	510
1065577550200	550	555
1065577600200	600	605

Sincronizzatore Futura Push - Estrazione parziale - Istruzioni di montaggio

Agganciare i perni di comando alle guide

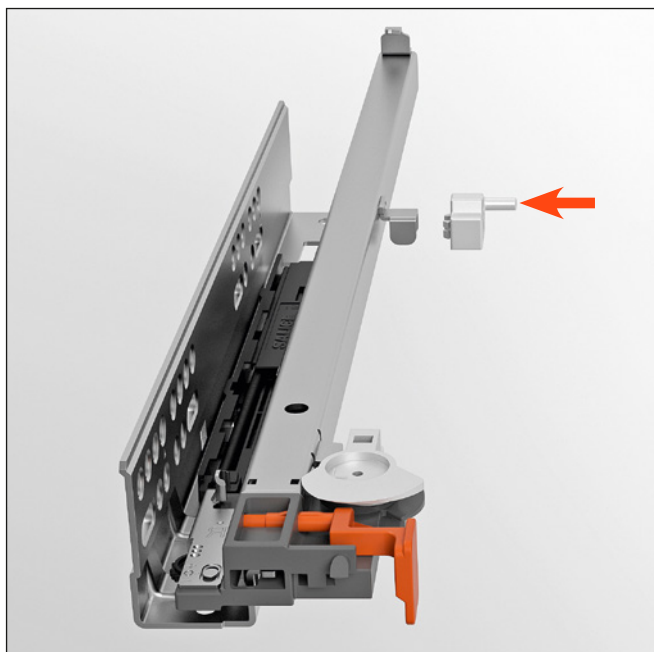

Agganciare le piastre alle guide facendole scorrere come indicato dalle frecce

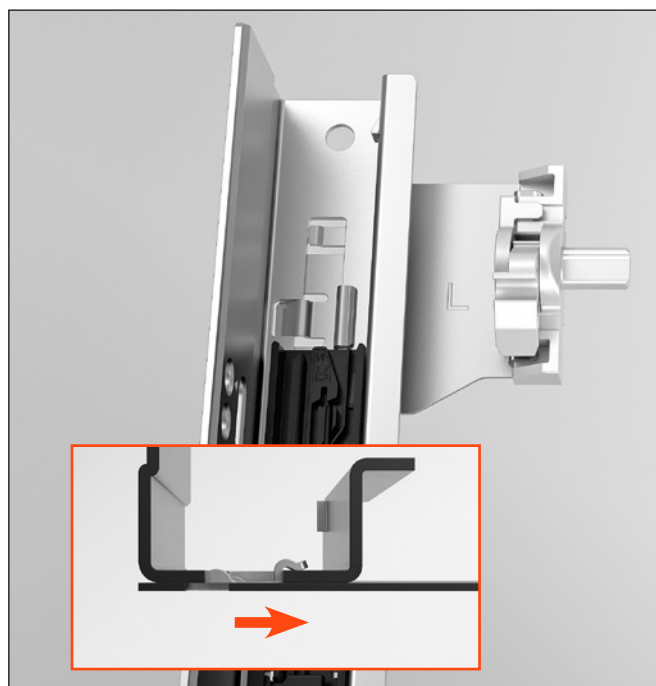
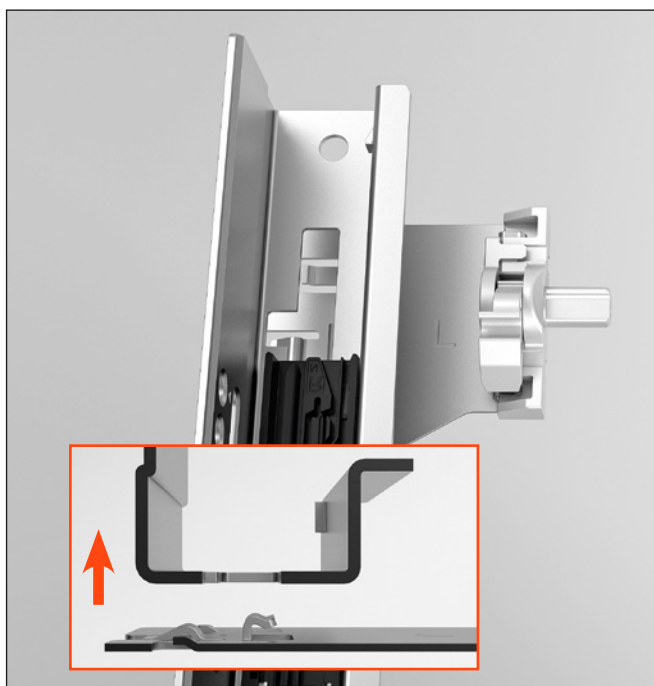

Avvitare le guide al fianco del mobile



Tagliare a misura la barra sincronizzatrice

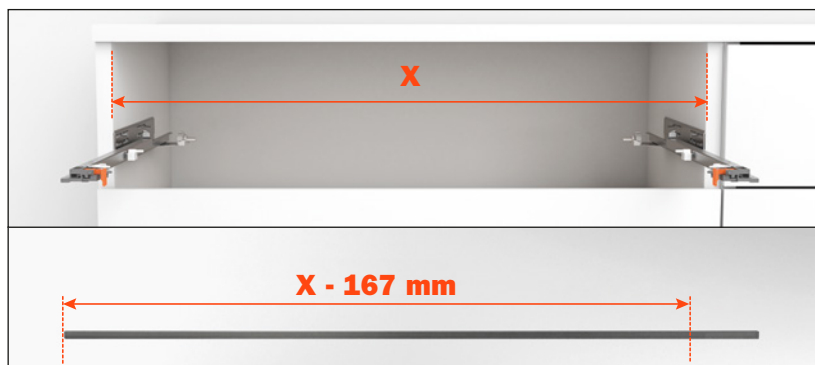

Estrazione parziale - Istruzioni di montaggio

1. Inserire i puntali nella barra
2. Agganciare la barra alle piastre

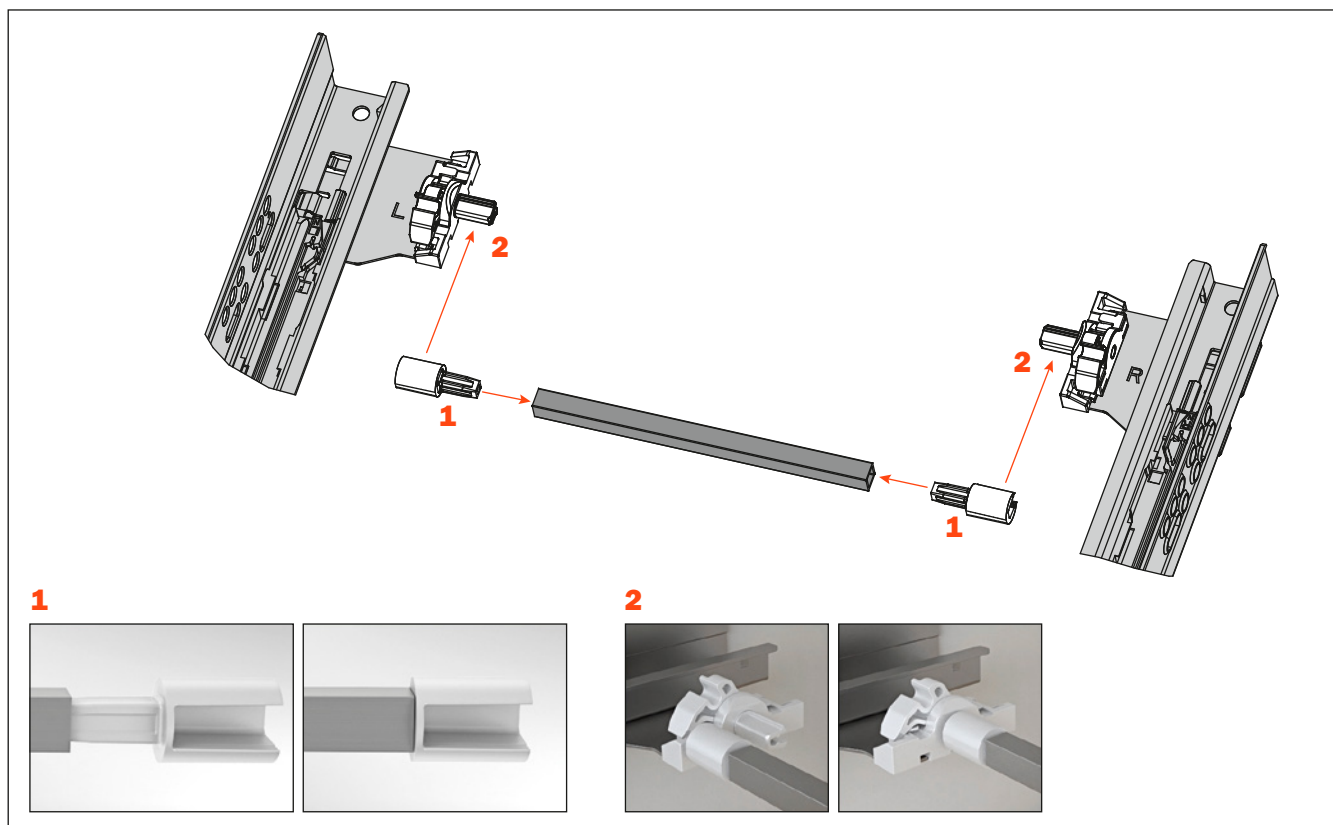

Inserire il cassetto



Il cassetto può essere aperto premendo sul frontale in qualsiasi punto

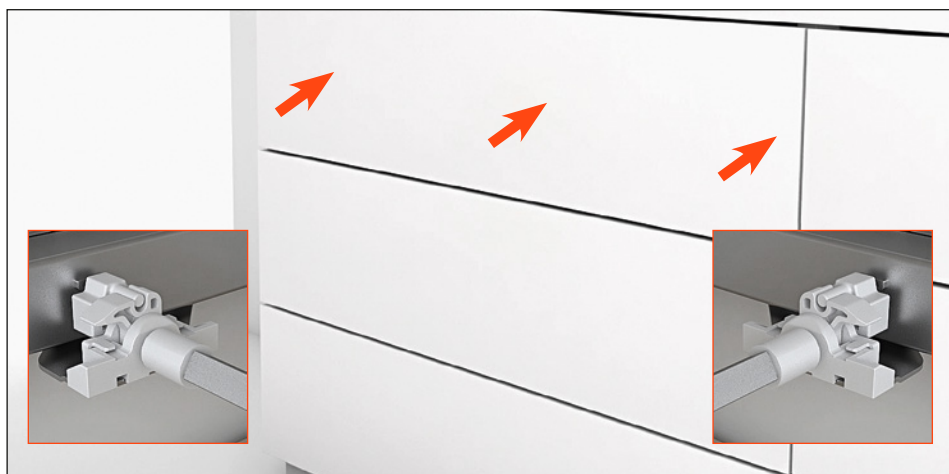

Sincronizzatore Futura Push - Estrazione totale - Istruzioni di montaggio

Agganciare i perni di comando alle guide

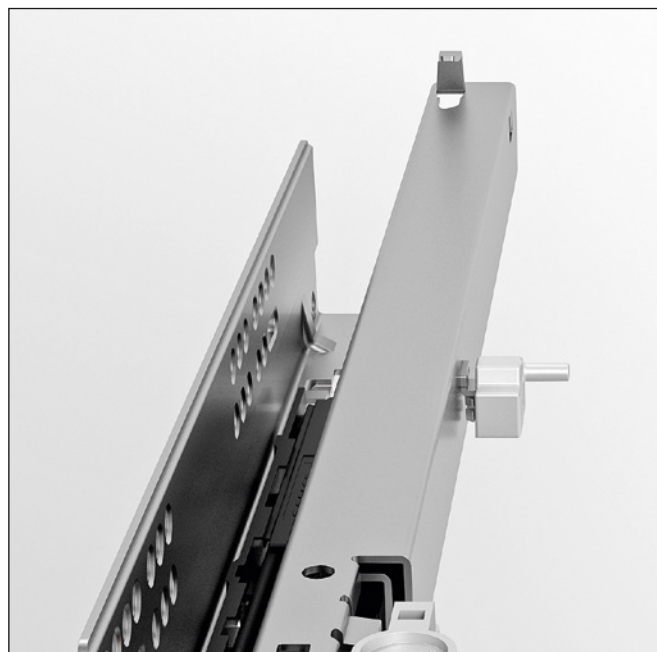
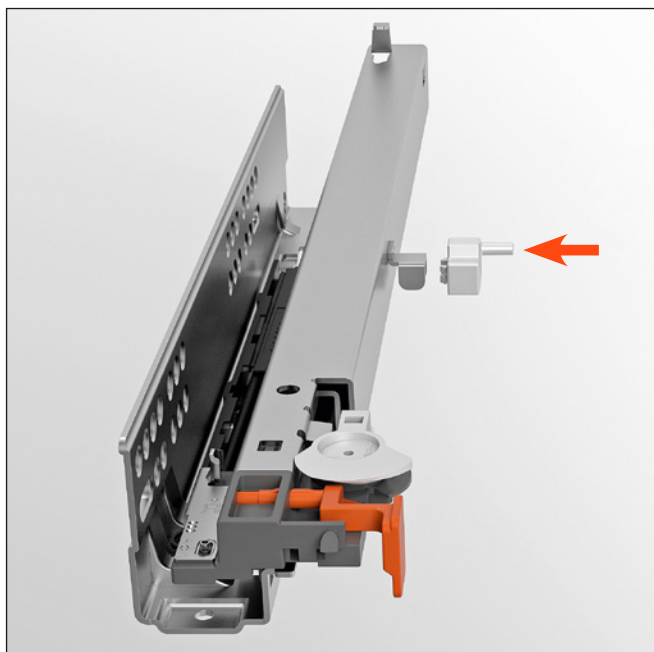

Agganciare le piastre alle guide facendole scorrere come indicato dalle frecce

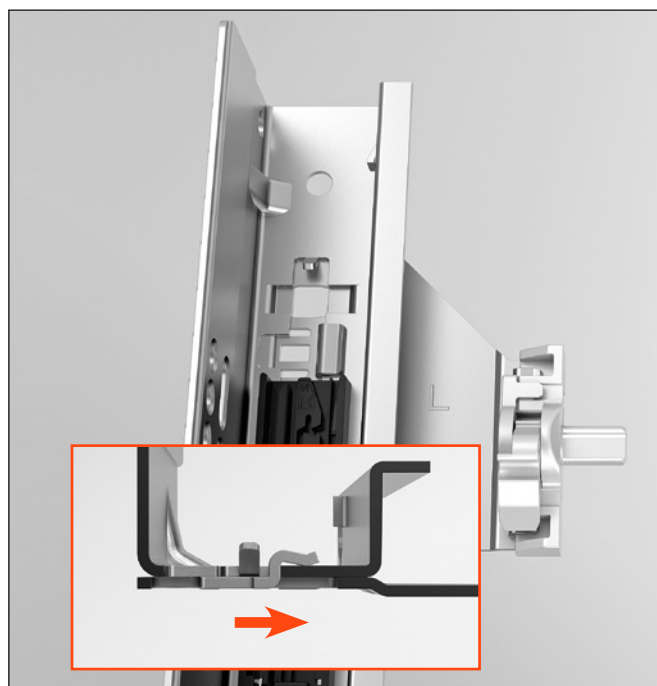
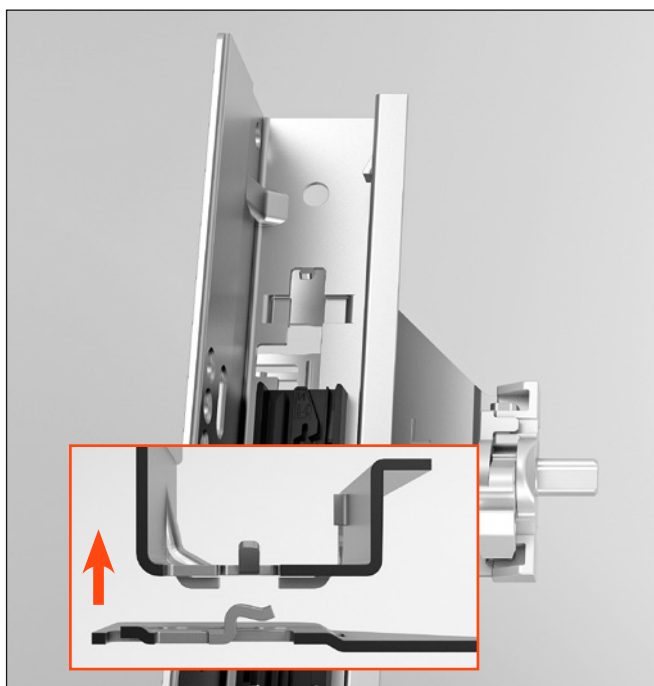

Avvitare le guide al fianco del mobile

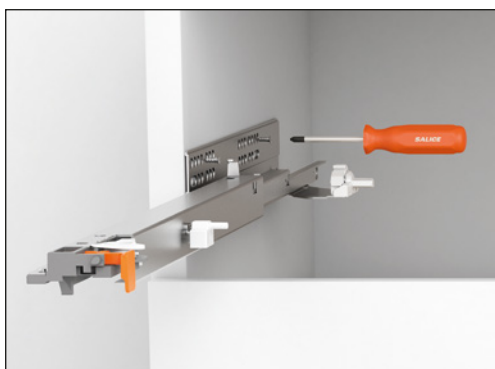

Tagliare a misura la barra sincronizzatrice



Estrazione totale - Istruzioni di montaggio

1. Inserire i puntali nella barra
2. Agganciare la barra alle piastre

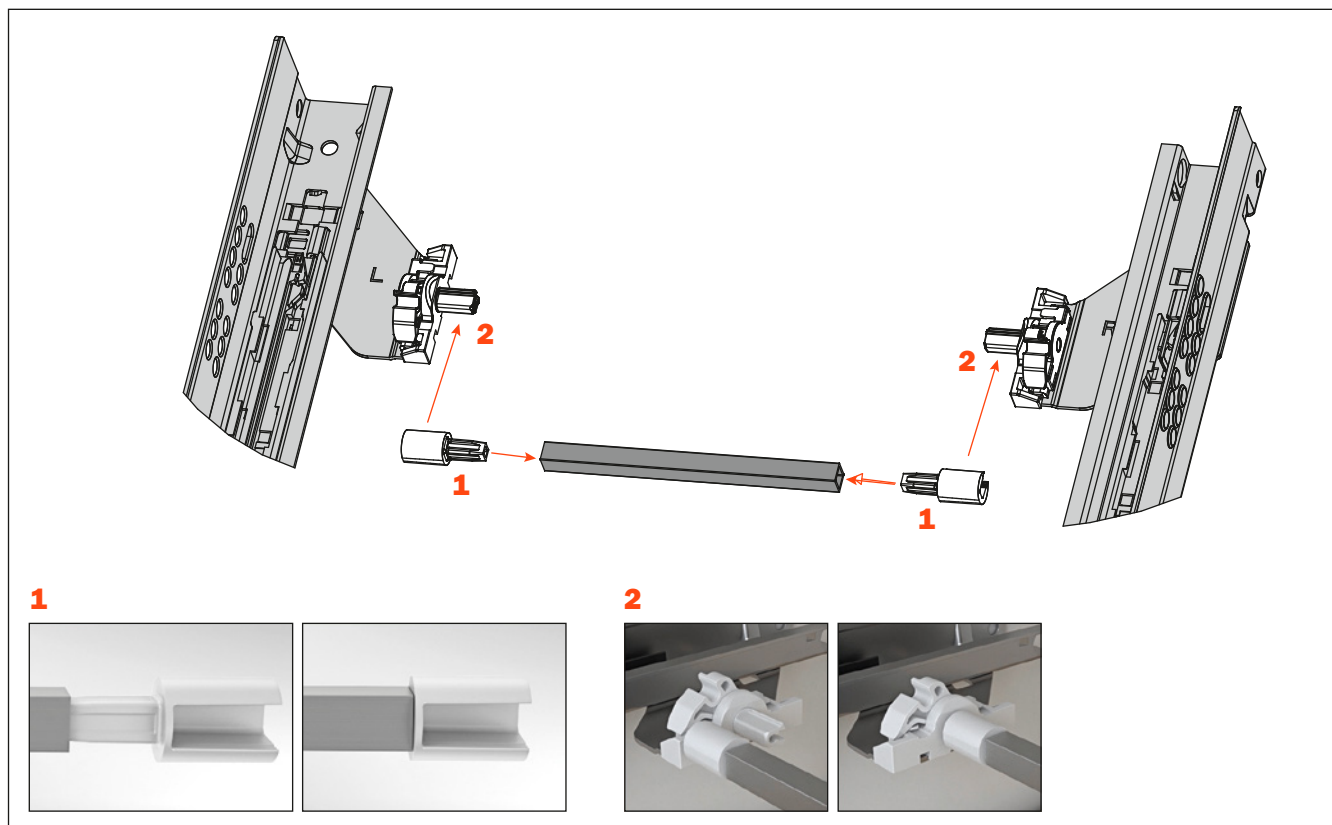

Inserire il cassetto

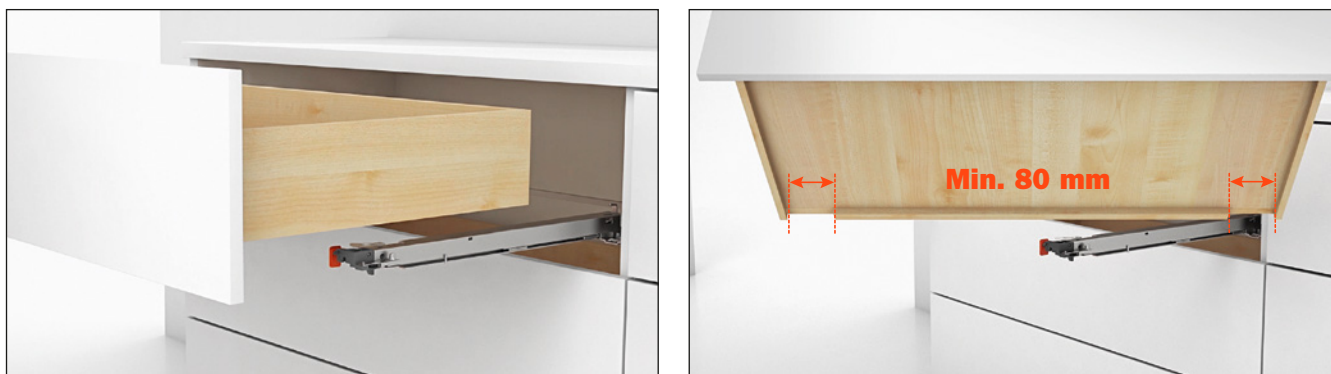

Il cassetto può essere aperto premendo sul frontale in qualsiasi punto

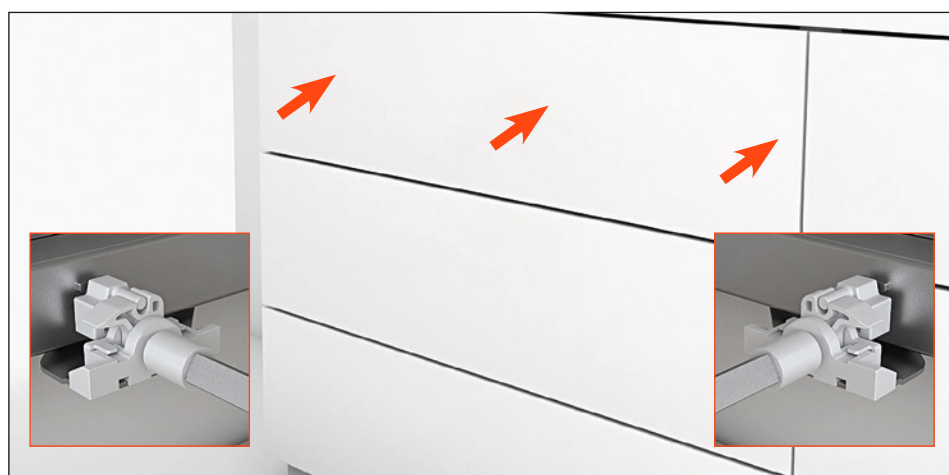

Sincronizzatore Futura Push - Imballi

IMBALLO SINGOLO

APKFGP51150

Estrazione parziale

IMBALLO

1 SCATOLA = 20 kit singoli

1 KIT:

- 1 barra sincronizzatrice
- 2 puntali
- 2 perni di comando
- 1 piastra destra e 1 piastra sinistra



APKFGT51150

Estrazione totale

IMBALLO

1 SCATOLA = 20 kit singoli

1 KIT:

- 1 barra sincronizzatrice
- 2 puntali
- 2 perni di comando
- 1 piastra destra e 1 piastra sinistra



IMBALLO INDUSTRIALE

APKIGP51150

Estrazione parziale

IMBALLO = 100 kit

1 KIT:

- 1 scatola = 100 barre sincronizzatrici
- 200 puntali
- 200 perni di comando
- 1 scatola = 100 piastre destre
- 1 scatola = 100 piastre sinistre

APKIGT51150

Estrazione totale

IMBALLO = 100 kit

1 KIT:

- 1 scatola = 100 barre sincronizzatrici
- 200 puntali
- 200 perni di comando
- 1 scatola = 100 piastre destre
- 1 scatola = 100 piastre sinistre



ARTURO SALICE S.p.A.

VIA PROVINCIALE NOVEDRATESE, 10
22060 NOVEDRATE (COMO) ITALIA
TEL. 031 790424 - FAX 031 791508
info.salice@salice.com - www.salice.com

SALICE GUIDE S.p.A.

VIA ARISTIDE MERLONI, 11
61036 COLLI AL METAURO (PU) ITALIA
TEL. 0721 899800 - FAX 0721 897980
info.saliceguide@salice.com - www.salice.com

DEUTSCHE SALICE GMBH

RUDOLF DIESEL STR. 10
74382 NECKARWESTHEIM
TEL. 07133 9807-0
FAX. 07133 9807-16
info.salice@deutschesalice.de
www.salice.com

DEUTSCHE SALICE GMBH

VERKAUFSBÜRO NORD
RINGSTRASSE 36/A30 CENTER
32584 LÖHNE
TEL. 05731 15608-0
FAX. 05731 15608-10
vknord@deutschesalice.de
www.salice.com

SALICE UK LTD.

KINGFISHER WAY
HINCHINGBROOKE BUSINESS PARK
HUNTINGDON CAMBS PE 29 6FN
TEL. 01480 413831
FAX. 01480 451489
info.salice@saliceuk.co.uk
www.salice.com

SALICE FRANCE S.A.R.L.

285 RUE DE GOA ZAC LES 3 MOULINS
06600 ANTIBES
TEL. 0493 330069
FAX. 0493 330141
info.salice@salicefrance.com
www.salice.com

SALICE ESPAÑA, S.L.U.

C/ AIGUAFREDA 4, P.I. AMETLLA PARK
08480 L'AMETLLA DEL VALLÈS (BARCELONA)
TEL. 0034 938 46 88 61
info.salice@saliceespana.es
www.salice.com

SALICE PORTUGAL UNIP. LDA

SHOWROOM:

TV SÁ E MELO 161 FA
4470-116 MAIA - PORTO
TEL: 00351 224 154 221
Info@saliceportugal.pt
www.salice.com

ARMAZÉM:

VIA ROTA DOS MÓVEIS I 399
4585-325 GANDRA

SALICE CHINA (SHANGHAI) CO. LTD.

1st FLOOR, B1 BLDG 928 MINGZHU ROAD
XUJING, QINGPU DISTRICT
SHANGHAI 201702 - CHINA
TEL. 021 3988 9880
FAX. 021 3988 9882
info.salice@salicechina.com
www.salicechina.com

SALICE INDIA PVT. LTD.

1001 & 1002, 10TH FLOOR,
CENTRUM, PLOT NO. C-3,
OPP. WAGLE PRABHAG SAMITI OFFICE,
MIDC AREA, WAGLE INDUSTRIAL ESTATE,
THANE - 400604, MAHARASHTRA
TEL. 022 20812050
info@saliceindia.com
www.salice.com

SALICE CANADA INC.

3500 RIDGEWAY DRIVE,
UNIT#1
MISSISSAUGA, ONTARIO, L5L 0B4
TEL. 905 820 8787
FAX. 905 820 7226
info.salice@salicecanada.com
www.salicecanada.com

SALICE AMERICA INC.

2123 CROWN CENTRE DRIVE
CHARLOTTE NC. 28227
TEL. 704 841 7810
FAX. 704 841 7808
info.salice@saliceamerica.com
www.saliceamerica.com



Contenuti digitali